

FDV - Waterguard+ Wireless Single 1/2 PRO

[Art. no.: 72.380.337101 - NRF: 5648891 - NOBB: 60600408]



Artikkelnummer	EAN	NRF	NOBB
72.380.337101	7072380371011	5648891	60600408

Produktinformasjon

Waterguard+ Wireless Single 1/2 PRO er et avansert lekkasjesikringsystem designet for å overvåke og automatisk stenge vanntilførselen i boliger, fritidsboliger, leilighets- og næringsbygg ved oppdagelse av vannlekkasjer, lave temperaturer som kan føre til isdannelse og rørbrudd, samt ved høye luftfuktighetsnivåer. Systemet er godkjent av Sintef under godkjeningsnummer TG20834 og møter norske byggeforskrifter inkludert TEK10 og TEK17. Alle elektriske komponenter i systemet er testet og sertifisert i henhold til CE-krav, samt tilfredsstillende REACH- og RoHS- regulativer.



Systemoversikt

Produktpakken består av sentralenheten Linkbox+, én 1/2" DN15 ventil og én sensortape som detekterer vannlekkasjer, samt tilbehør for å installere dette.

For utøkt deteksjonsområde installeres ofte den trådløse vannsensoreren WaterSensor+ i kombinasjon med produktpakken. Se [FDV - WaterSensor+ \[Art. no.: 72.380.337306 - NOBB: 5648875\]](#) – [Waterguard Kundestøtte](#) for informasjon om dette produktet.

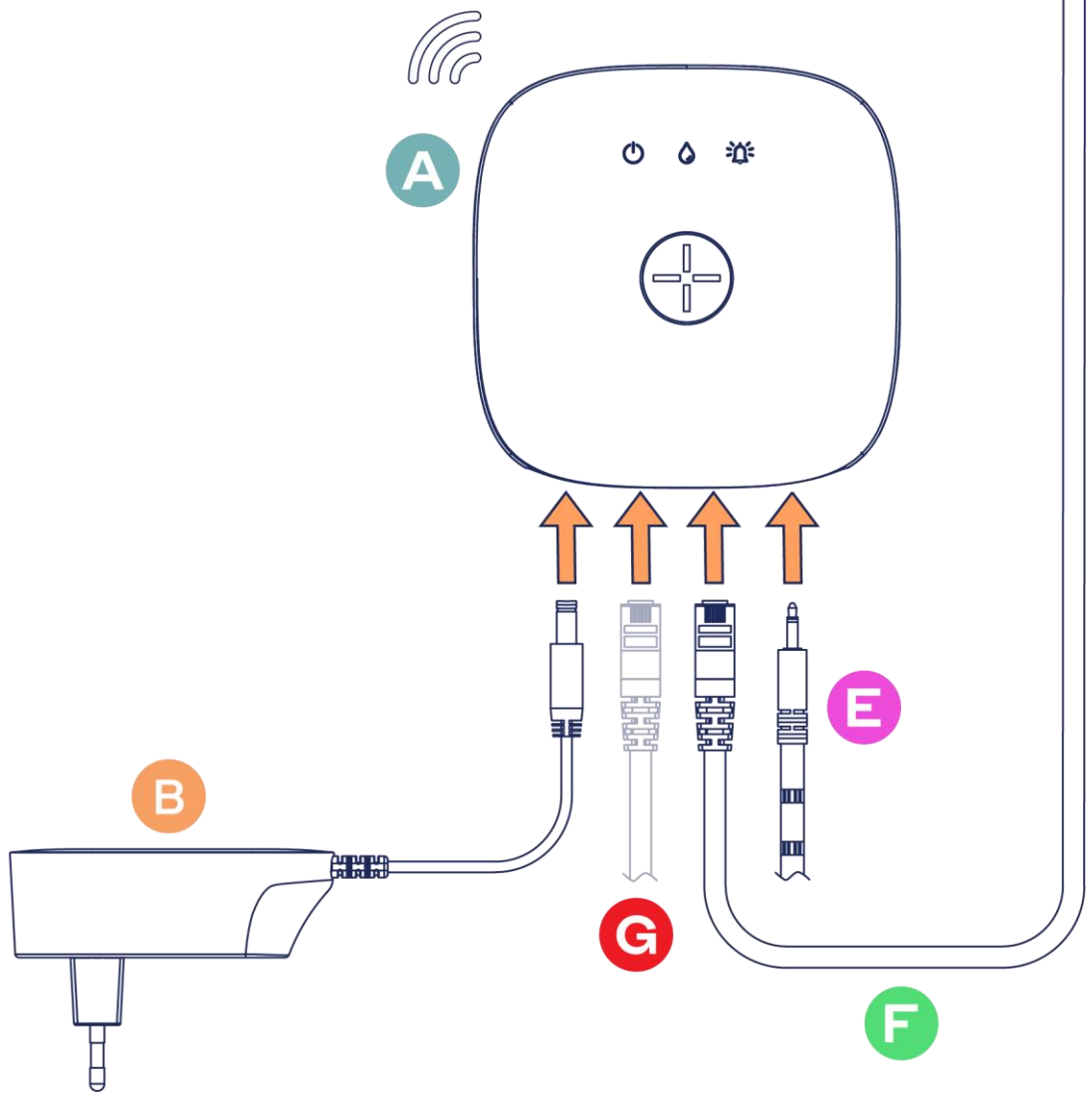
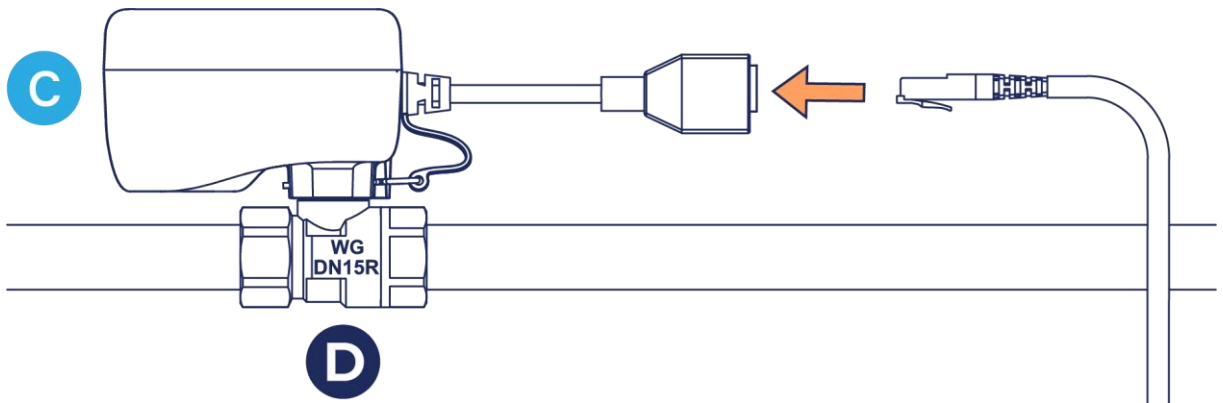

Produkter i pakken

Produktnavn	Antall	Beskrivelse	Artikkel	EAN / GTIN	NOBB
Abra Linkbox+ 4G (A)	1 stk.	Sentralenheten som håndterer signaler fra sensorer og styrer kuleventilene.	72.380.337113	7072380371134	5648934
230V -> 24V 1.0A Power Adapter (B)	1 stk.	24V DC strømadapter for Linkbox+ WiFi og Linkbox+ 4G.	72.380.337315	7072380373152	5648925
Waterguard+ Kuleventil DN15 1/2" (D)	1 stk.	Kuleventil installeres på vannrøret for å kontrollere vannflyten.	72.380.337303	7072380373039	5648911
Waterguard+ 1/2" and 3/4" Valve Actuator (C)	1 stk.	Aktuator for å operere kuleventilen basert på tilbakemeldinger fra sensorer.	72.380.337305	7072380373053	5648876
Waterguard+ Sensor Tape w/3.5 mm Jack (E)	1 stk.	Kablet vannsensor som detekterer tilstedeværelsen av vann.	72.380.337307	7072380373077	5648877
Cat.6 Cable - 2xRJ45 - 0.6 m (F)	1 stk.	Nettverkskabel for tilkobling mellom Linkbox+ og ventilaktuatoren.	72.380.337324	7072380373244	5648887

(G) Angir nettverkskabel tilkoblet Linkbox+ (medfølger ikke i produktpakke). Waterguard Cat. 6 kabel (0.6 m eller 2 m) kan benyttes, alternativt standard nettverkskabel Cat. 5 eller nyere.

For fullstendig oversikt over produktpakker og produkter tilhørende Waterguard+, se artikkelen [Oversikt over Waterguard+ produktpakker og artikkelnumre](https://support.waterguard.no/hc/articles/14813969010845) (<https://support.waterguard.no/hc/articles/14813969010845>).

Installasjonsveiledning

Detaljerte instruksjoner for hvordan produktet skal installeres korrekt og sikkert er tilgjengelig på Waterguard Kundestøtte under seksjonen [Installasjons- og brukermanual – Waterguard Kundestøtte](https://support.waterguard.no/hc/categories/13644910475549) (<https://support.waterguard.no/hc/categories/13644910475549>).

Generelle retningslinjer:

- Waterguard+ er egnet for bruk i boliger, fritidsboliger, leilighets- og næringsbygg, både på tilførsel av varmt- og kaldtvann.
- Systemet må kun installeres i et tørt og frostfritt miljø.
- Systemet har til hensikt å oppdage vannlekkasjer og begrense skadeomfang. Det vil alltid oppstå noe vannsøl før sensorene reagerer og vanntilførselen skrus av.
- Ventilene må installeres av en autorisert rørlegger ihht. installasjonsveiledningen. Dette for å sikre korrekt drift av systemet, samt gyldig forsikring ved evt. oppståtte vannskader.
- Ved strømbrydd vil kuleventilene beholde posisjonen den hadde i forkant (åpen eller lukket).
- Vannet i rørsystemet må tilfredsstillende det europeiske drikkevannsdirektivet.
- Systemet må kun brukes i god tilstand og ihht. installasjons- og bruksinstruksjoner i denne manualen.
- Installatør må alltid forsikre seg om at kuleventilen er montert før strøm tilkobles.

For detaljerte løsningsbeskrivelser, se seksjonen [Installasjonsløsninger](https://support.waterguard.no/hc/categories/13644911508893) (<https://support.waterguard.no/hc/categories/13644911508893>).

For den aktuelle produktpakken med én ventilenhet er følgende artikler aktuelle:

Løsningsbeskrivelse	Valgt løsning (KRYSS AV FOR TYPE INSTALLASJON)
Waterguard+ installert på hovedinntak (kaldtvann) https://support.waterguard.no/hc/articles/4755821964189	
Waterguard+ installert på kjøkkenet https://support.waterguard.no/hc/articles/4754926847773	
Waterguard+ installert på badetrom og toalettrom https://support.waterguard.no/hc/articles/13626381528733	

Driftsinstruksjoner

Veiledning for normal bruk av produktet, inkludert oppstart, betjening og nedstengning er tilgjengelig i seksjonen [11. Bruk og vedlikehold](#) (<https://support.waterguard.no/hc/articles/5361731179805>) og [12. Moduser, varsler og signaler](#) (<https://support.waterguard.no/hc/articles/10029552866717>) på Waterguard sine nettsider.

Produktet er beregnet å vare ut byggets levetid, forutsatt normal bruk, vedlikehold og slitasje.

Vedlikeholdsprosedyrer

Waterguard+ systemet krever minimalt med vedlikehold under normal bruk, utover at at sensorer holdes rene (fri for støv og smuss).

Det er imidlertid viktig at systemet funksjonstesten minimum 2 ganger pr. år for å være sikker på at systemet fungerer som tiltenkt. Følg instruksjoner i artikkelen [10. Funksjonstest](#) (<https://support.waterguard.no/hc/articles/4629650381597>) i Installasjons- og brukermanualen til Waterguard+.

Merk at dersom systemet er installert i offentlige eller allment tilgjengelige områder, skal det gjennomføres ettersyn i henhold til gjeldende myndighetskrav. Selv om rengjøring ikke er nødvendig for funksjonaliteten, kan det utføres av estetiske grunner. Rengjør med vanlige husholdningsrengjøringsmidler, men unngå sterke kjemikalier som inneholder olje og alkohol, da disse kan misfarge plastkomponentene.

Sikkerhetsinstruksjoner

Waterguard+ er designet med sikkerhet i fokus og benytter 24V DC strømtilførsel. På tross av den lave spenningen, ber vi om at du tar hensyn til farene ved elektriske produkter og forholder deg til instruksjonene nedenfor.

LES DETTE

FARE VED INSTALLASJON AV UTSTYR

- Bruk alltid produktet i samsvar med spesifiserte tekniske data.
- Ta vare på installasjonsinstruksjonene i hele produktets levetid.

Hvis du ikke følger disse instruksjonene, kan det medføre skade på utstyret.

⚠ ADVARSEL

FARE I FORBINDELSE MED FORSEGLET BATTERI

Ikke lad opp, demonter eller brenn batteriet.

Hvis du ikke følger disse instruksjonene, kan det medføre død eller alvorlig skade, eller skade på utstyret.

- Systemet må kun installeres i et tørt og frostfritt miljø.
- Ventilen og ventilkomponenter må ikke demonteres når vannrørene er under trykk. Vanntilførselen må derfor stenges og tappes ut av rørsystemet før installasjon.
- Synlig skadede kabler eller utstyr skal byttes ut for å forhindre kortslutning eller redusert funksjonalitet.
- Sentralenhet med tilhørende strømadaptere, kabler og ventilaktuator er kun ment for bruk innendørs og i tørre omgivelser.
- Koblingspunkter må ikke sprayes direkte eller indirekte med vann eller andre væsker under bruk eller ved rengjøring.
- Installatør må alltid forsikre seg om at kuleventilen er montert før strøm tilkobles. Ved tilkobling av strøm når ventil ikke er montert, oppstår det en betydelig risiko for fingerskade eller skade på ventilen som følge av fremmedelementer i ventilåpningen.

Feilsøkingguide

Dersom ventilen ikke stenger/åpner:

- Kontroller at Cat.6 kabelen er korrekt tilkoblet i både ventilaktuator og Linkbox+ (blå RJ45 kontakt).
- Kontroller at Linkbox+ er tilkoblet nettspenning
NB! Linkbox+ 4G har et innebygget nød batteri som sikrer at sentralenheten kommuniserer med trådløse vannsensorer og kan rapportere vannlekkasje også ved strømbrudd. Nød batteriet kan imidlertid ikke benyttes for å åpne eller lukke ventil(er), og ventilen vil forbli i siste posisjon.

Dersom systemet ikke går i alarm når sensorteip fuktes:

- Kontroller at sensorteip er korrekt tilkoblet Linkbox+ (jack-plugg)
- Kontroller at det ikke er skader eller brudd på sensortapen.

Dersom systemet går i alarm når sensorteip fuktes men vannet forblir åpent, se avsnittet "enkel ventiltest" i [10. Funksjonstest](https://support.waterguard.no/hc/articles/4629650381597) (<https://support.waterguard.no/hc/articles/4629650381597>).

Dersom skjøtestykke eller splitter er benyttet for å forlenge sensortapen, og noen av sensortapene ikke medfører utløst vannalarm ved funksjonstest; kontroller at tape er korrekt koblet i skjøtene. Bytt eventuelt om på tapene for å avklare om det er skjøtestykket eller tapen som er problemet.

Dersom ventilen ikke åpner etter funksjonstest, er det mest sannsynlig fortsatt fuktighet på sensortapen. Tørk godt av sensortapen og gjenta forsøk på å åpne ventil.

Reservedeler og tilbehør

Reservedeler

Se listen i toppen av dokumentet for fullstendig oversikt over produkter i pakken. Disse produktene kan bestilles enkeltvis på www.waterguard.no og hos distributører av Waterguard.

Tilbehør

For tilbehør til Waterguard+ systemet som kan benyttes for å øke dekningsområdet for vanddeteksjon eller for tilkobling av flere ventiler se [Oversikt over Waterguard+ produktpakker og artikkelnumre](https://support.waterguard.no/hc/no/articles/14813969010845-Oversikt-over-Waterguard-produktpakker-og-artikkelnumre) (<https://support.waterguard.no/hc/no/articles/14813969010845-Oversikt-over-Waterguard-produktpakker-og-artikkelnumre>)

Juridiske og regulative krav

Generelt

Systemet har som hensikt å oppdage vannlekkasjer og begrense skadeomfang. Det vil alltid oppstå noe vannsøl før sensorene reagerer og vanntilførselen skrur av.

Erklæring om samsvar CE-merking og salg i EU/EØS

[Erklæring om samsvar \(Declaration of Conformity\) for Linkbox+ 4G / WiFi](#)

<https://erp.felltech.no/document/share/67/ee3187f0-93c1-433e-a6dd-6cf39b9e65d1>

[Erklæring om samsvar \(Declaration of Conformity\) for strømadapter til Linkbox+ 4G / WiFi](#)

<https://erp.felltech.no/document/share/68/fd898c5a-7d15-4211-8709-4ba61cea8370>

[Erklæring om samsvar \(Declaration of Conformity\) for ventilaktuator for kuleventiler](#)

<https://erp.felltech.no/document/share/69/5ae05ef1-52ff-4b3b-b39d-f04b5fdf9572>

Annet:

Kuleventiler fra Waterguard er testet for å møte kravene til pålitelig funksjon og levetid, samt hygieniske egenskaper for trygg bruk i kontakt med drikkevann.

Ventilene innehar KTW og W270 sertifikater og attestasjoner som påkreves av norske myndigheter i henhold til UBA System 1+ regulativet.

Typegodkjenning

Waterguard+ er typegodkjent av Sintef og registrert under [TG 20834 Waterguard+ lekkasjestopper](#) (<https://www.sintefcertification.no/Product/Download/11188>). Systemet er testet sammen med sensorer for lekkasjedeteksjon og ventiler for vannstenging, og funnet i samsvar med de gjeldende krav for funksjon, levetid og hygieniske egenskaper.

Kontaktopplysninger

Distributør

Leverandør: Waterguard Intl. AS

Organisasjonsnr.: NO 812 750 062 MVA

Postadresse: Bragernes Torg 2A, 3017 Drammen, Norge

Telefon: +47 23 11 56 60

E-post: post@waterguard.no

Internettadresse: www.waterguard.no

Kundestøtte

Se [Waterguard Kundestøtte](https://support.waterguard.no) (https://support.waterguard.no) eller ta kontakt på telefon +47 23 11 56 60.

Garanti

Waterguard+ og tilbehøret er fri for materielle defekter og er designet i samsvar med lover og forskrifter for forbrukerbeskyttelse i det landet hvor produktet kjøpes. Alle korrekt installerte Waterguard+ systemer er dekket av vår begrensede garanti på 5 år.

Waterguard er ikke ansvarlig for feil som ikke påvirker vesentlig funksjon i produktet, eller som skyldes brukerfeil, uhell/ulykker, overspenning, bruk i strid med leverandørens eller våres instruksjer/produktblad eller manglende vedlikehold. Kjøpers rett til å påberope seg mangler bortfaller også dersom produktet blir forandret eller reparert av andre enn leverandøren uten dennes skriftlige forhåndssamtykke. Waterguard er bare ansvarlig under garantien dersom Kjøper reklamerer innen garantiperiodens utløp og innen reklamasjonsfristen.

For detaljerte garantivilkår, se [Waterguard produktgaranti](https://erp.felltech.no/document/share/42/f5f01eb5-9724-4507-a866-dfb2a972af30) (https://erp.felltech.no/document/share/42/f5f01eb5-9724-4507-a866-dfb2a972af30).

Dersom komponenter i ditt Waterguard+ system trenger reparasjon innenfor garantiperioden, vennligst kontakt Waterguard kundestøtte.

Utvidet garanti ved registrering av Linkbox+ med Abra

Ved å registrere din Linkbox+ i mot Abra gjennom Abralife-appen, får du som kunde 10 års utvidet garanti på produktet. Garantien starter fra kjøpstidspunktet eller tidspunktet for overtakelse av systemet dersom levert i nybygg.

For å registrere Linkbox+; skann QR-koden på fremsiden av Linkbox+ og følg linken. Dette vil ta deg direkte til nedlasting og installasjon av Abralife-appen, samt oppsett, registrering og konfigurering av Linkbox+ i ditt Abra-smarthjem.